

# EINBAUANLEITUNG

BMW

3.0d Modell 2010

Das in der Anleitung beschriebene Produkt wurde unter Beachtung der erforderlichen Sicherheitsanforderungen entwickelt, gefertigt und kontrolliert.

Das Produkt muss sachgemäß eingebaut werden um Gefahren für Personen und Sachen auszuschließen und eine einwandfreie und sichere Funktionsweise zu gewährleisten. Hier zu müssen Sie die Einbauanleitung inklusive der Sicherheitshinweise sorgfältig lesen.

Kontrollieren Sie vor dem Einbau der Chiptuning-Box die Vollständigkeit der zum Lieferumfang gehörenden Teile.



1. Schalten Sie vor dem Einbau die Zündung aus!
2. Ziehen Sie den Zündschlüssel ab!
3. Schließen und verriegeln Sie alle Fahrzeugtüren!
4. Öffnen Sie die Fahrzeugtüren nicht während des Einbaus!
5. Warten Sie anschließend vor dem Einbau mindes-



Um Beschädigungen an elektronischen Fahrzeugkomponenten zu vermeiden, stellen Sie bitte vor Einbau der Elektronik sicher, dass Sie geeignete Maßnahmen zur **elektrostatischen Entladung** ergreifen. Verbrauchen Sie die Elektronik unbedingt **wasser- und vibrationsgeschützt**. Nehmen Sie keine Veränderung am Tuning-Kit vor ( wie Verlängern oder Verkürzen des Kabelbaums etc. ).

# EINBAUANLEITUNG

BMW

3.0d Modell 2010

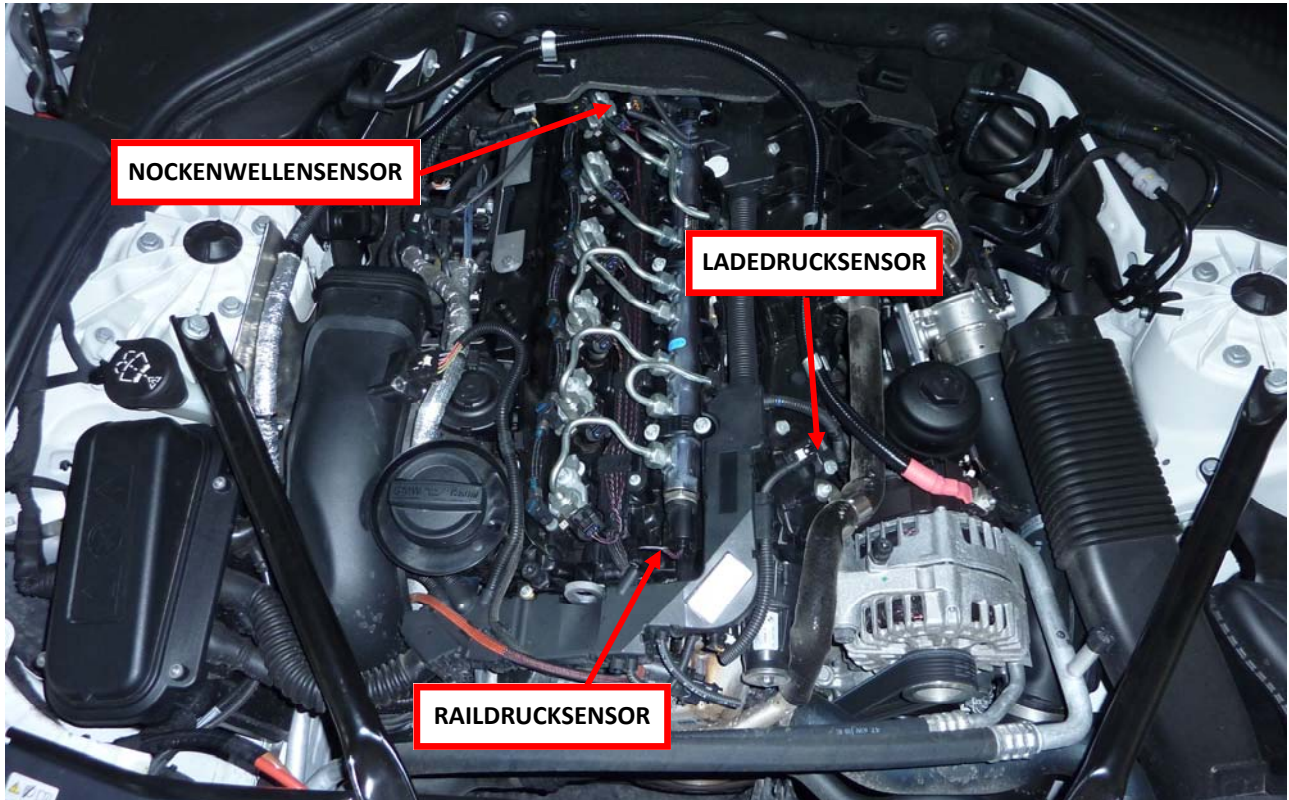

## Überblick:

Die Chiptuning Box wird an folgende Punkte angeschlossen:

- Raildrucksensor (Seite 4)
- Nockenwellensensor (Seite 4)
- Ladedrucksensor (Seite 5)

## Benötigtes Werkzeug:

- Keins

## Vorbereitung:

- Verlegen Sie die einzelnen Stränge des Kabelbaums zu den zugehörigen Steckverbindungen
- Legen Sie sich das benötigte Werkzeug zur Seite ( falls benötigt )
- Legen Sie sich das Befestigungsmaterial zur Seite

# EINBAUANLEITUNG

BMW

3.0d Modell 2010

## Entfernen des Luftfilterkastens



-Als erstes müssen Sie die Motorabdeckung entfernen

-Die Motorabdeckung ist lediglich mit Clips befestigt

-Ziehen Sie die Motorabdeckung vorsichtig ab



-Als nächstes müssen Sie den Luftfilterkasten entfernen.

-Der Luftfilterkasten ist ebenfalls über mehrere Gummi-Nippel geclipt

-Ziehen Sie den Luftfilterkasten vorsichtig ab

# EINBAUANLEITUNG

BMW

3.0d Modell 2010

## Anschließen am Raildrucksensor

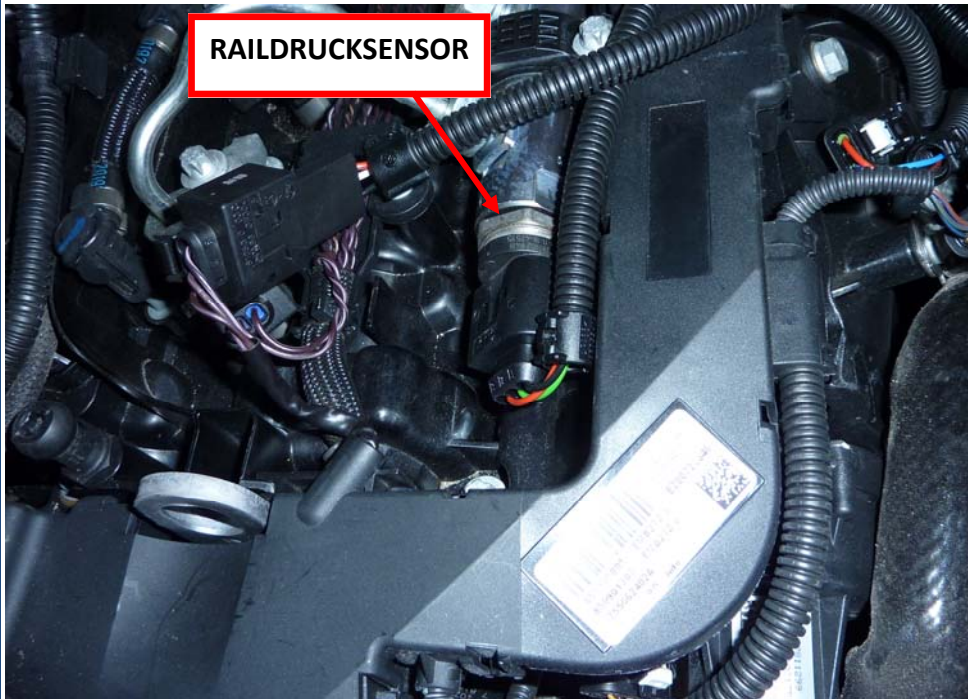

- Entfernen Sie zunächst vorsichtig die Motorabdeckung.
- Entfernen Sie nun den Raildrucksensor-Stecker und stecken den Raildruck-Stecker des mitgelieferten Kabelbaums auf den Sensor.
- Nun Verbinden Sie den originalen Stecker mit dem mitgelieferten Kabelbaum.

## Anschließen am Nockenwellensensor



- Lösen Sie nun den Nockenwellensensor-Stecker vom Nockenwellensensor.
- Verbinden Sie nun den alten Stecker mit dem neuen Kabelbaum.
- Abschließend müssen Sie noch den Stecker des neuen Kabelbaums mit dem Nockenwellensensor verbinden.

# EINBAUANLEITUNG

BMW

3.0d Modell 2010

## Anschließen am Ladedrucksensor

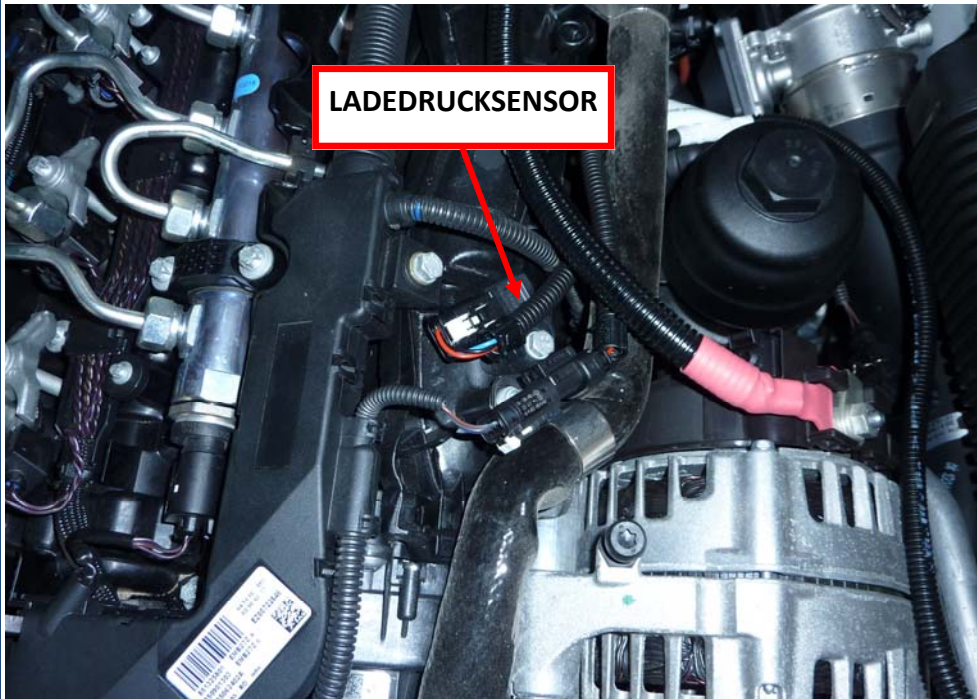

- Lösen Sie nun den Stecker am Ladedrucksensor und verbinden ihn mit dem neuen Kabelbaum.
- Abschließend stecken Sie den neuen Stecker in den Ladedrucksensor.

## Anschließen der Chiptuning-Box

Chiptuning-Box anschließen

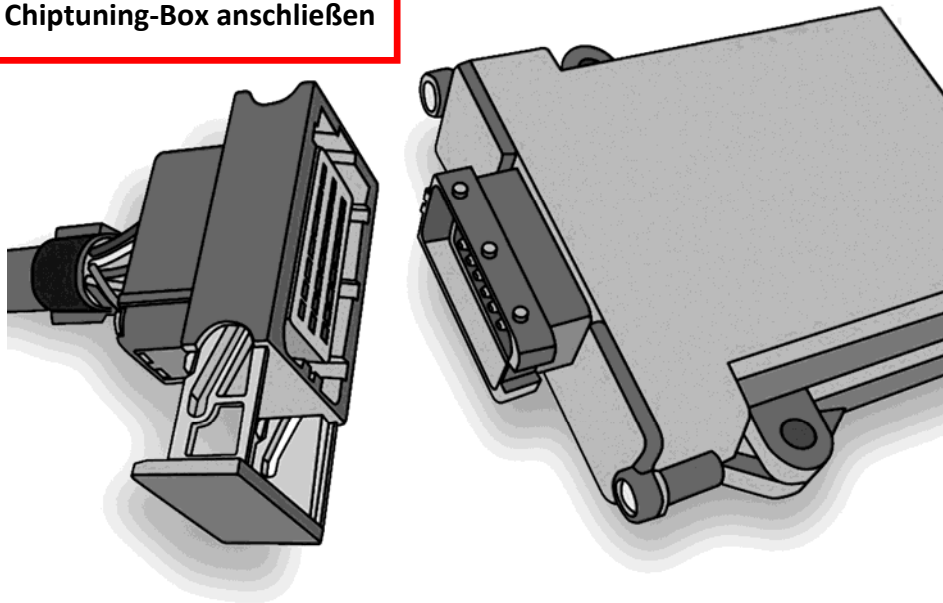

- Verlegen Sie das Kabel in Richtung eines geeigneten Einbau-Ortes.
- Die Stecker müssen einrasten, damit eine sichere Verbindung gewährleistet ist.
- Fixieren Sie das Kabel mit Kabelbindern
- Abschließend verbinden Sie die Chiptuning-Box mit dem neuen Kabelbaum.